

COGETP

building success

KOBELCO®



GAMME MINI-PELLES

SK 10 SR

SK 17 SR

SK 25 SR

SK 30 SR

SK 55 SRX6

SK 35 SR



- Capacité du godet : 0,11 m³
- Puissance du moteur :
30,6 Ch / 2 400 tr-min
- Poids de la machine : 3 580 kg

MADE IN JAPAN



SAV et pièce de rechange
selon les standards internationaux

PLAGE DE TRAVAIL

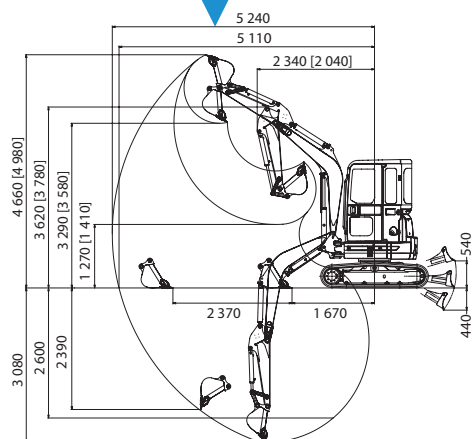

DIMENSIONS

Unité : mm

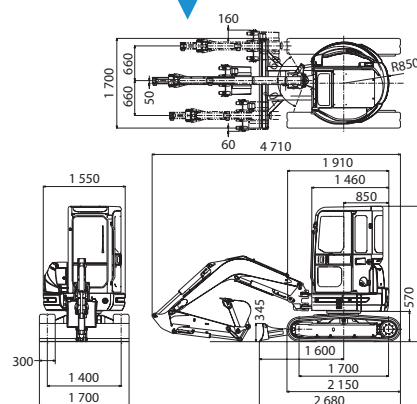

Les figures entre [] correspondent au modèle canopy.

CARACTÉRISTIQUES TECHNIQUES

MOTEUR		
Modèle	YANMAR 3TNV88	
Type	Moteur diesel 3 cylindres 4 temps à injection directe et refroidissement par eau	
Puissance	Kw/tr-min (Ch/tr-min) (ISO14396:2002)	22,5/2 400 {30,6/2 400}
Couple maxi	N-m/tr/min (ISO14396:2002)	99,8/1 440
Cylindrée L	1,642	
Réservoir de carburant L	38	
MODÈLE		
Type	SK35SR-5	
Poids de la machine	Canopy kg	3 580
Capacité du godet m ³	0.11	
Largeur du godet (avec couteaux latéraux) mm	600	
Longueur du balancier m	1,32	
Force de cavage au godet kN {kgf}	27,4 {2 790}	
Force de pénétration du balancier kN {kgf}	18,7 {1 910}	
CIRCUIT HYDRAULIQUE		
Pompe	Deux pompes à cylindrée variable + une pompe à engrenages	
Débit de refoulement maxi L/min	2 x 38,4	
Réglage du clapet de décharge MPa {kgf/cm ² }	23,0 {235}	
Réservoir d'huile hydraulique (circuit) L	38 (48)	

SYSTÈME DE TRANSLATION		
Moteurs de translation	2 x moteurs à piston axial deux vitesses	
Frein de translation	Moteur hydraulique par moteur	
Frein de stationnement	Frein à disque à bain d'huile par moteur	
Vitesse de translation (haute/basse) km/h	4,5/2,5	
Force de traction à l'attelage kN {kgf}	38,1	
CHENILLE		
Largeur mm	300	
Pression au sol	Canopy kPa {kgf/cm ² }	32,0 {0,33}
LAME		
Largeur x Hauteur mm	1 700 x 345	
Plages de travail (hauteur/profondeur) mm	540/560	
SYSTÈME D'ORIENTATION		
Moteur d'orientation	Moteur à piston axial	
Frein d'orientation	Frein hydraulique	
Frein de stationnement	Frein à disque à bain d'huile	
Vitesse de rotation tr/min	8,9	
Rayon de rotation arrière mm	850	
Rayon min. de rotation avant	Par l'avant	Canopy mm
	À départ maximal de flèche	Canopy mm
		2 040
		1 690
FLÈCHE DÉPORTÉE		
Type	Déport pied de flèche	
Angle de départ	Vers la gauche (degré)	70
	Vers la droite (degré)	60

REPRÉSENTANT EXCLUSIF DES MARQUES



Direction Générale Alger
Lot.19 et 20 Zone d'Activité El Achour
(En face La Briqueterie)
Tél.: + 213 (0) 21 33 33 71 / 72 / 73
Mob.: + 213 (0) 5 60 01 57 67/64
+ 213 (0) 5 60 92 42 51

Succursale Reghaia
Amzera. E A C n°02 DAS
Si Lakhdar. Reghaia. Alger
Mob.: + 213 (0) 5 60 02 57 04

Succursale Oran
Route de Petit Lac n° 01. Essania.
Oran
Tél.: + 213 (0) 40 21 89 03
Mob.: + 213 (0) 5 60 01 57 34